

Технический паспорт и Инструкция по эксплуатации и обслуживанию ГЛАДИЛЬНОГО СТОЛА – СЕРИЯ 1970/1980



ВСТУПЛЕНИЕ

Уважаемый Покупатель,
наша фирма с удовольствием числит Вас среди своих клиентов. Мы рады, что Вы выбрали наше оборудование: оно является результатом тщательной работы, имеющей целью высшее качество продукции с учетом всех норм по защите окружающей среды. Настоящая инструкция содержит всю необходимую информацию по эксплуатации гладильного стола. Процедурам, описанным в

ней, необходимо следить скрупулезно, т.к. несоблюдение их снимает с нас обязательства по гарантии.

Наша фирма оставляет за собой право без предупреждения ввести технические изменения, в целях улучшения продукции.

Данная книжка с инструкцией поставляется вместе с оборудованием, в упаковочном ящике как указано ниже (см. рисунок).

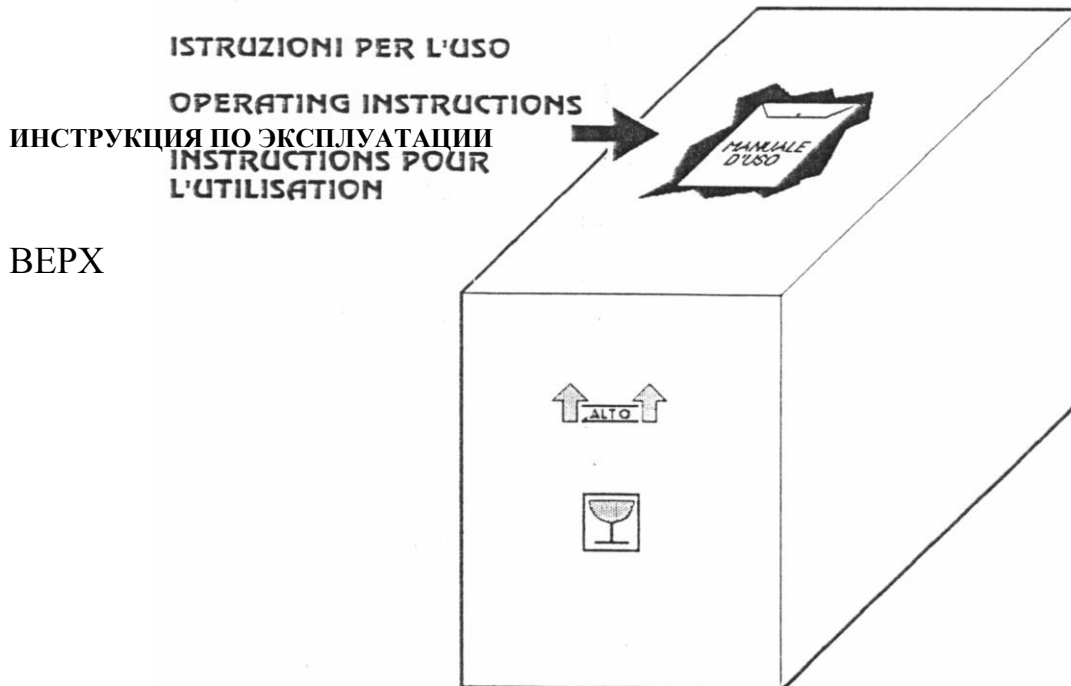

ОГЛАВЛЕНИЕ

	Вступление	2
1	<u>Общие данные</u>	4
1.1	Установка	4
1.2	Опции возможные при поставке с машиной	4
2.0	<u>Технические характеристики</u>	4
3.0	<u>Упаковочные размеры</u>	5
4.0	<u>Подключение оборудования</u>	5
4.1	Подключение к электросети	6
4.2	Запуск в эксплуатацию	6
4.3	Подключение выпускного патрубка вакуума	6
4.4	Определение уровня шума	6
Рис. 1	Вид спереди и сзади	7
Рис. 2	Детализированный чертеж	8
Рис. 3	Электросхема мод. 1970	9
Рис. 4	Электросхема мод. 1971	10

1.0 ОБЩИЕ ДАННЫЕ

Оборудование представляет собой гладильный стол с прямоугольной рабочей поверхностью (1300x700 мм) с отсосом и нагревом. Точки отсоса распределены равномерно для обеспечения оптимального отсоса. Стол может подключаться к системе подачи пара.

Стол может быть укомплектован утюгом (мод. 1971).

1.1) УСТАНОВКА

Стол серии 1970 поставляются в готовом виде. Необходимо лишь их подключить к питающим системам согласно нижеприведенной инструкции.

1.2) Опции возможные при поставке с машиной

- Поворотный рукав
- Паровой пистолет
- Подушки (колодки) разнообразной формы (спрашивайте каталог).

2.0 ТЕХНИЧЕСКИЕ ХАРАКТЕРИСТИКИ

	<i>Ед. изм.</i>	<i>Мод. 1970</i>	<i>Мод. 1971</i>
Рабочая поверхность с нагревом и отсосом		•	•
Напряжение	В220/1 – 50 Гц	•	•
Мощность подключаемого утюга	кВт	-	0,820
Мощность вакуумного насоса	кВт	0,580	0,580
Впускное отверстие отбора пара	Ø	-	1/4"
Впускное отверстие отвода конденсата	Ø		3/8"
Выпускное отверстие вакуума	Ø	120	120
Мощность нагрева рабочей поверхности	кВт	0,800	0,800
Давление пара	БАР	-	3

3.0 УПАКОВОЧНЫЕ РАЗМЕРЫ

Размеры рабочей поверхности	Ед. изм.	Мод.1970/1971
Габариты стола	мм	700x1300x90
Габариты упаковки	мм	700x1300x890
Вес нетто	кг	700x1350x910
Вес брутто	кг	92 ÷ 100
		103 ÷ 113

Таблица № 1

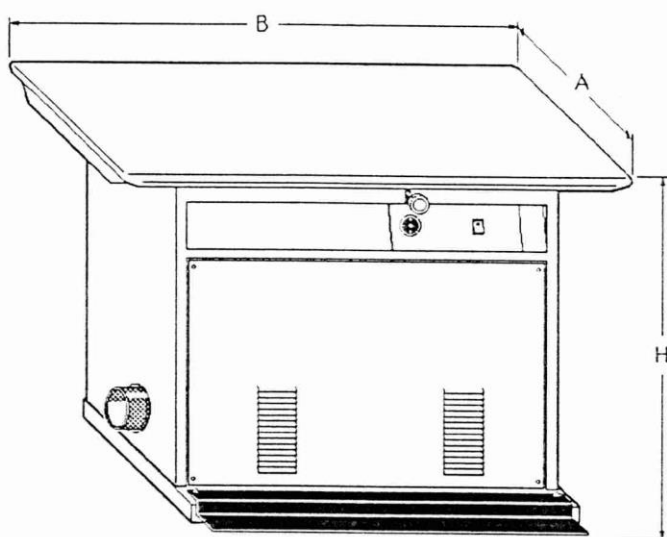

Таб. 1

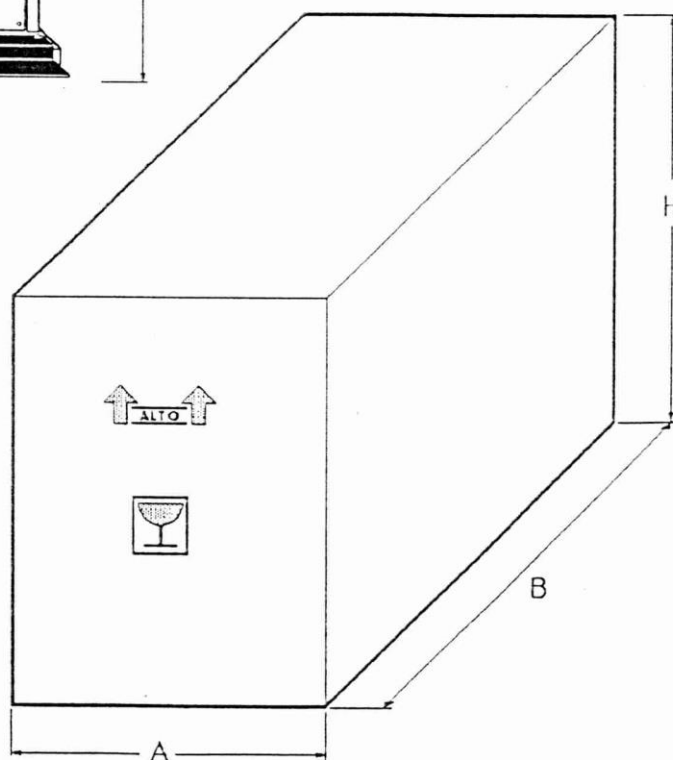

4.0 ПОДКЛЮЧЕНИЕ ОБОРУДОВАНИЯ

Подключение к питающим сетям необходимо выполнить в соответствии со следующей инструкцией:

4.1) ПОДКЛЮЧЕНИЕ К ЭЛЕКТРОСЕТИ

(Рис.1)

Подсоедините кабель поз. 4 к электросети через пакетный выключатель, оснащенный плавкими предохранителями или подобной защитой.

4.2) ПУСК СТОЛА

Для пуска стола включите выключатель поз. 7; после регулировки термостата поз. 8 на температуре 90°C можно начинать утюжку.

4.4) ПОДКЛЮЧЕНИЕ ВЫПУСКНОГО ПАТРУБКА ВАКУУМА

(Рис .1, поз. 3)

Соединение Ø 100 мм.

В случае, если выпуск воздуха окажется небольшим, для вывода из помещения можно использовать жесткую или гибкую пластмассовую трубу Ø 100 мм.

4.4) ОПРЕДЕЛЕНИЕ ГРОМКСТИ В ДЕЦИБЕЛАХ (А)

Изделие: Стол гладильный серии 1970/1971

Характеристики: стол гладильный; рабочая поверхность с электрическим нагревом и отсосом. Модель без парогенератора и питающего насоса.

<u>Операционный цикл</u>	<u>Режим работы</u>	<u>Показатель (А)</u>
1) Отсос	медленный	70

Примечание: за столом этой серии можно работать каждый день без ущерба для здоровья. Стол отвечает требованиям Постановления №277 от 15.08.1991 г.

Рис.1 Вид сбоку, спереди и сзади – Перечень составных частей

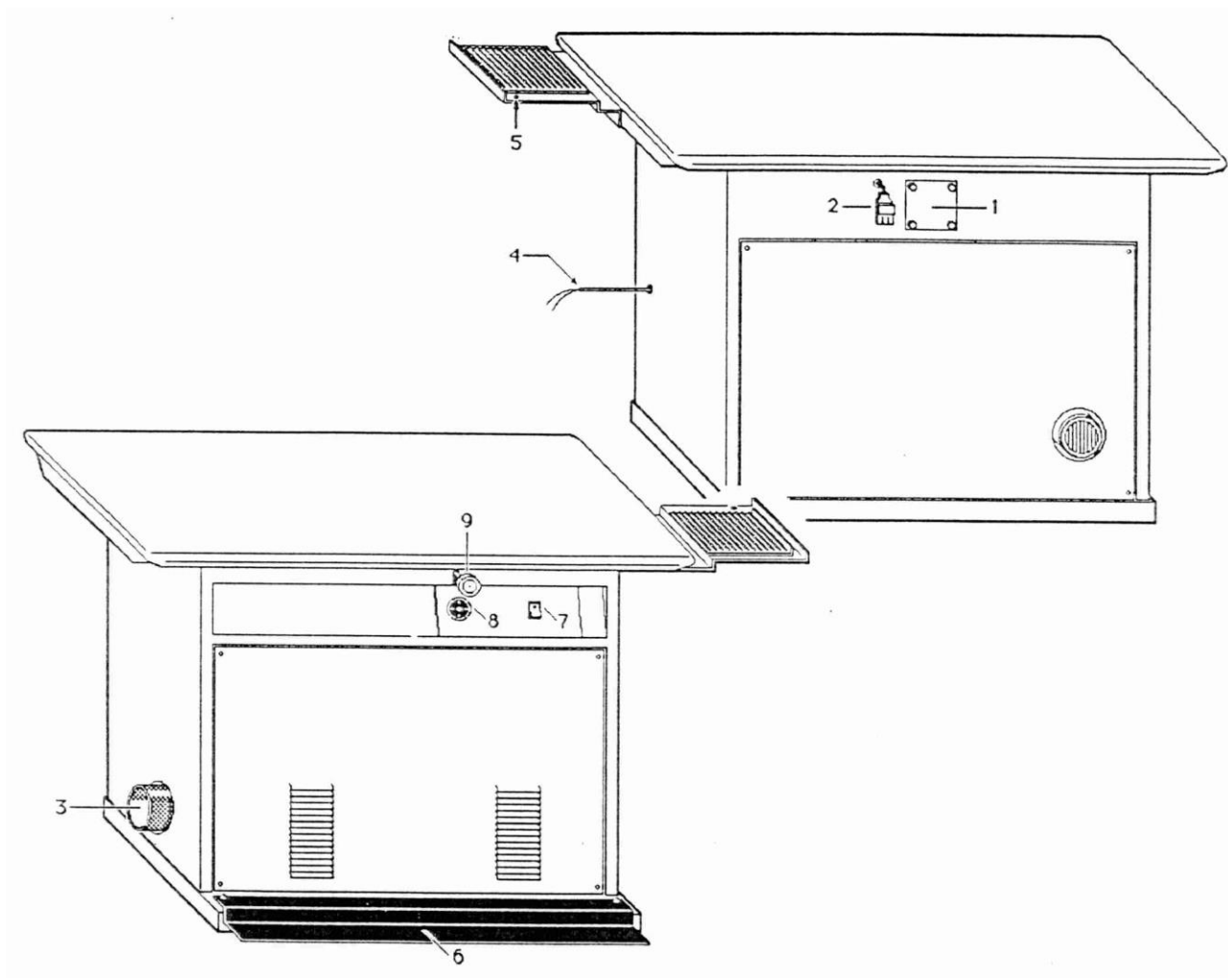

Поз. Описание

1. Разъем для подключения поворотного рукава
2. Электрический разъем для подключения нагрева подушки
3. Выпускной патрубков отсоса Ø 100 мм.
4. Электрический кабель питания
5. Подставка под утюг.
6. Педаль для отсоса
7. Выключатель стола.
8. Термостат резистора рабочей поверхности

Рис.2 Деталировочный чертеж мод. 1970/1971 – Перечень составных частей

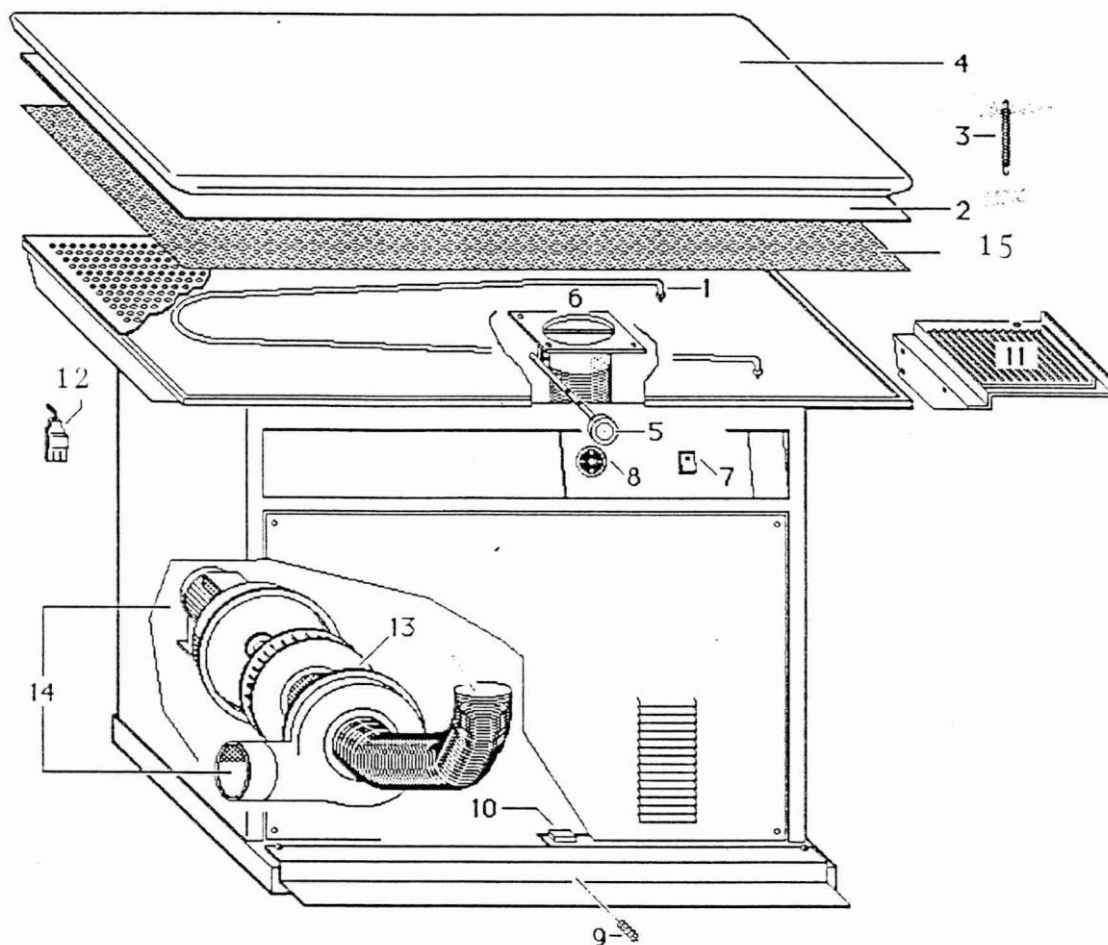

Поз	Описание	Код
1	Резистор рабочей поверхности Вт 800	3017004
2	Фланелевая ткань	105.01.01
3	Пружина для растягивания покрытия	1030430
4	Покрытие	13042006
5	Рукоятка	
6	Всасывающий клапан	
7	Выключатель стола	13009020
8	Термостат (регулятор) нагрева стола	13012003
9	Пружина педали	13023004
10	Микровыключатель отсоса	13014001
11	Силиконовый коврик для утюга	13002002
12	Электрический разъем нагрева подушки	13007015
13	Крыльчатка	13019032
14	Всасывающий вентилятор	13019041
15	Растягиваемая сетка с микроотверстиями	

Рис. 3 Электросхема мод. 1970 – Перечень составных частей

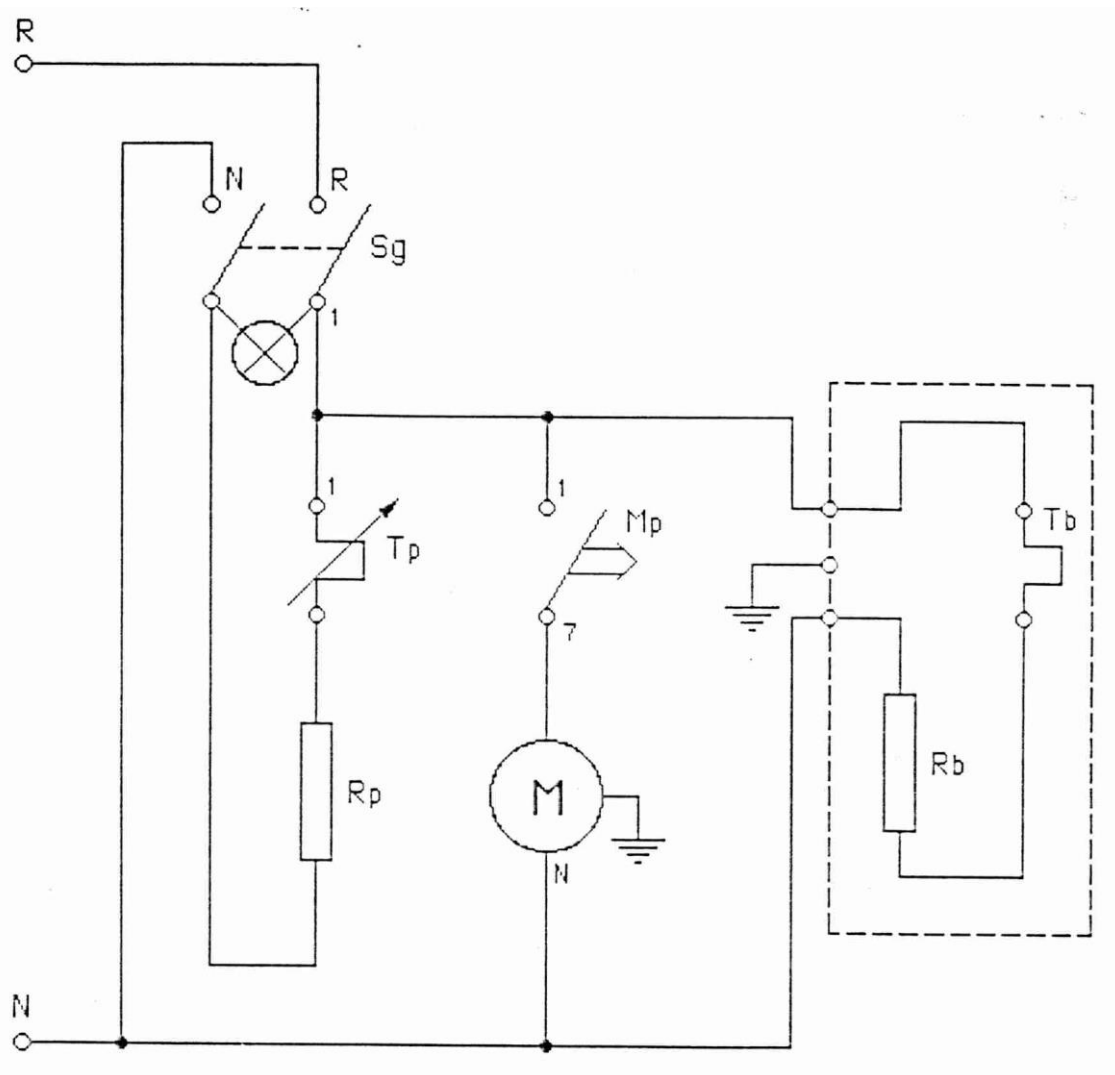

КОД

ОПИСАНИЕ

Sg	Главный выключатель
Tp	Термостат рабочей поверхности
Tb	Термостат рога
Rp	Резистор рабочей поверхности
Rb	Резистор рога
Mp	Микровыключатель педали отсоса
M	Двигатель всасывающего вентилятора

Рис. 4 Электросхема мод. 1971 – Перечень составных частей

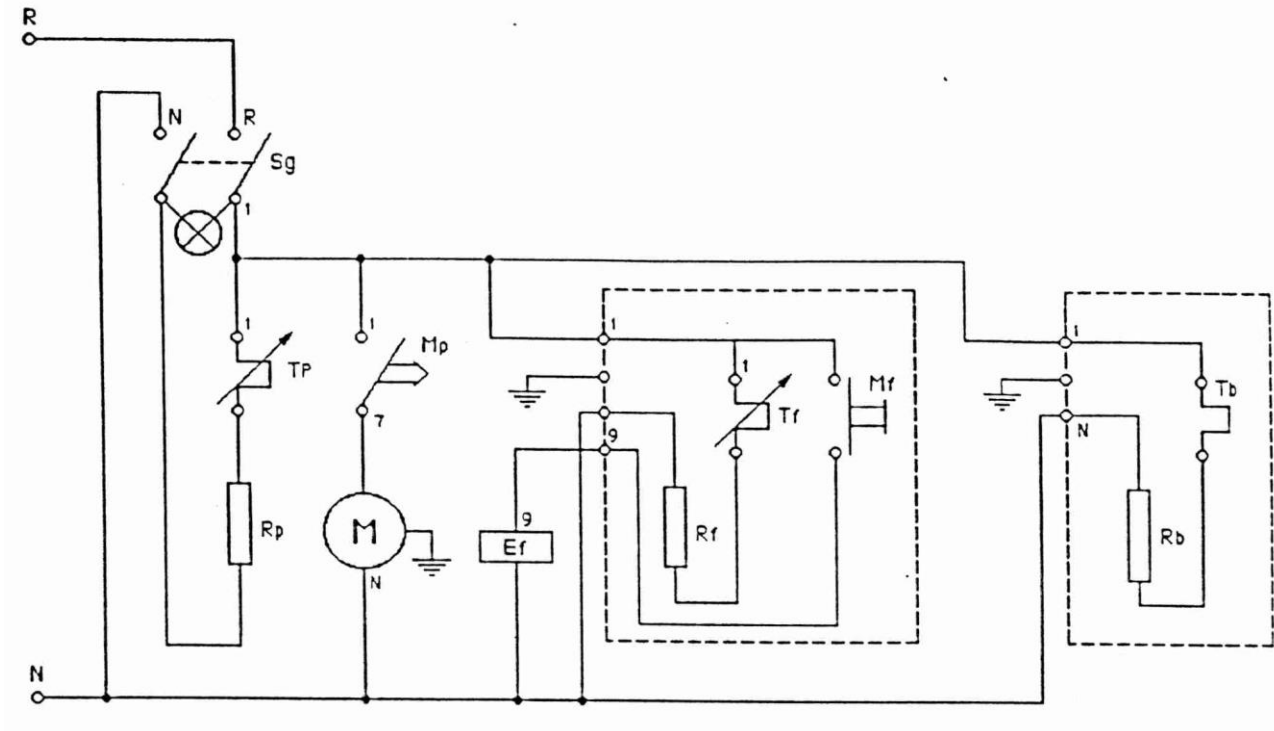

<u>КОД</u>	<u>ОПИСАНИЕ</u>
Sg	Главный выключатель
Tp	Термостат рабочей поверхности
Tf	Термостат утюга
Tb	Термостат рукава
Rp	Резистор рабочей поверхности
Rf	Резистор утюга
Rb	Резистор рукава
Mp	Микровыключатель педали отсоса
Mf	Микровыключатель утюга
M	Двигатель всасывающего вентилятора
Ef	Электроклапан утюга